

KULLANIM KILAVUZU

EL 5.5 JUNIOR

Seri No: 1801138 – 18XXXXX

Rev. No: 03

ELS LIFT

CE

**OUTPOWER
THE GRAVITY.**

Önemli

Bu makinaryı kullanmaya başlamadan önce güvenlik kurallarını ve çalıştırma talimatlarını dikkatlice okuyun, anlayın ve bu kural ve talimatlara uyun.

Yalnızca eğitilmiş ve yetkili kişilerin bu makinaryı kullanmasına izin verilir.

Bu kılavuz makinanızın ayrılmaz bir parçası olarak kabul edilmeli ve daima makine üzerinde bulundurulmalıdır.

Herhangi bir sorunuz olursa, bizimle temasa geçin.

İletişim Bilgileri:

İnternet: info@elslift.com

aftersales@elslift.com

İçindekiler

Önemli	1
GİRİŞ	2
Sembollerin ve Tehlike Göstergelerinin Tanımları	5
Genel Güvenlik.....	7
Güvenlik Göstergelerinin Yerleri.....	7
Kişisel Güvenlik	8
Çalışma Alanı Güvenliği	8
Akü Güvenliği	12
Açıklamalar.....	14
Platform Kontrol Ünitesi.....	16
Denetimler	17
Çalışma Öncesi Denetleme İşlemi	18
Zemin Kontrol Panelinde Denetim	19
Platform Kontrol Panelinde Denetim	19
Kullanım Talimatları.....	20
Aküyü Şarj Etme	20
Taşıma ve Kaldırma Talimatları	22
Nakil için Kamyon veya Römorka Sabitleme.....	22
Forklift ile Kaldırma Talimatları	23
Bakım Talimatları	23
Bakım	25
Periyodik Bakım Tablosu	25
Özellikler.....	26

GİRİŞ



Makina Sahipleri, Kullanıcılar ve Operatörler:

Bir Personel Yükseltici Platform satın aldınız. Makinalarımızı tercih ettiğiniz için teşekkür ederiz.

Kullanım bakım talimatlarına harfiyen uyduğunuzda size en iyi performansı sunacaktır.

Kitabın amacı bunu gerçekleştirmenize yardımcı olmaktır.

Aşağıdaki noktaların önemini vurguluyoruz:

- Makinenin kendisiyle, kullanımıyla ve çevresiyle ilgili güvenlik talimatlarına uymanız gereklidir.
- Makinenin, performansı sınırları içinde kullanmanız gerekir.
- Kullanım ömrünün bağlı olduğu uygun periyodik bakımının yapılması gereklidir.

Garanti süresi boyunca ve sonrasında, ELS Lift Makine satış sonrası servisimiz her zaman hizmetinizdedir.

Böyle bir durumda, makinenin tipini, seri numarasını ve çalışma saatini belirterek ELS Lift Makine satış sonrası departmanımıza başvurun.

Sarf malzemeleri veya yedek parça siparişinde bulunurken, değiştirilme ve mükemmel çalışma garantisi olan orijinal parça elde etmek için, bu kitapla birlikte "Yedek parça" kataloğunu da kullanın. Bu kitap makineyle beraber verilir.

Tehlike

Bu kılavuzda yer alan talimatlara ve güvenlik kurallarına uyulmaması ölüme ve ciddi yaralanmalara yol açar.

Aşağıdaki koşullar sağlanmadıkça bu makineyi çalıştırmayın:

- ✓ Bu kullanım kılavuzunda yer alan güvenli makine çalıştırma ilkelerini öğrenin ve uygulayın.

1. Tehlikeli durumlardan kaçının.

Bir sonraki bölüme devam etmeden önce güvenlik kurallarını öğrenin ve anlayın.

1. Her zaman bir çalıştırma öncesi denetimi yapın.
 2. Kullanmadan önce her zaman fonksiyon testlerini gerçekleştirin.
 3. Çalışma alanını inceleyin.
 4. Bu makineyi yalnızca tasarlanma amacına uygun şekilde kullanın.
- ✓ Üreticinin talimatlarını ve güvenlik kurallarını, güvenlik ve kullanım kılavuzlarını ve makine etiketlerini okuyun ve anlayın.
 - ✓ İşverenin güvenlik kurallarını ve çalışma alanı yönetmeliklerini okuyun, anlayın ve bunlara uyun.
 - ✓ Geçerli tüm yasal yönetmelikleri okuyun, anlayın ve bunlara uyun.
 - ✓ Bu makineyi güvenli bir şekilde kullanmak için gerekli eğitimi alın.

Tehlikelerin Sınıflandırılması



Bu makinanın üzerindeki çıkartmalarda, aşağıdakileri tanımlamak için çeşitli semboller, renk kodları ve ikaz ibareleri kullanılmaktadır:

Güvenlik uyarı sembolü sizi olası kişisel yaralanma tehlikelerine karşı uyarır. Olası yaralanma veya ölüm vakalarından kaçınmak için bu sembolü takip eden bütün güvenlik mesajlarına uyun.

▲ TEHLİKE

Dikkate alınmadığı takdirde ölüm veya ağır yaralanmalara neden olacak tehlikeli durumları belirtir.

▲ UYARI

Dikkate alınmadığı takdirde hafif ila orta şiddette yaralanmalara neden olabilecek tehlikeli durumları belirtir.

NOT

Bir eşya hasarı uyarısını gösterir. Bilgilendirme amaçlıdır.

Yetkili kişi bu etiketlerin iyi ve okunur durumda tutulması için gerekli önlemleri almalıdır. İstek üzerine, ELS Makine 'den ek etiketler temin edilmelidir.

Kullanım Amacı

Bu makina havadaki bir alıřma bölgesine eriřmek üzere personelle birlikte aletlerini ve malzemelerini kaldırmak amacıyla tasarlanmıřtır.

Güvenlik Tabelalarının Bakımı

Eksik veya hasarlı bütün güvenlik tabelalarını deęiřtirin. Operatör güvenlięini her zaman ön planda tutun. Güvenlik tabelalarını temizlemek için yumuřak sabun ve su kullanın. Güvenlik tabelalarının yapımında kullanılan malzemeye zarar verebileceęinden, solvent bazlı temizlik maddeleri kullanmayın.

Sembollerin ve Tehlike Göstergelerinin Tanımları

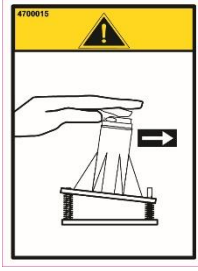

4700015



4700018



4700023



4700024



4700033

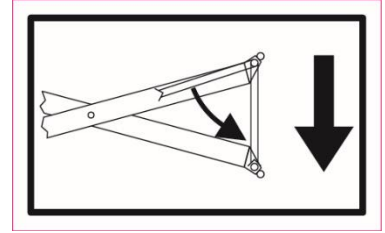

4700049



4700051



4700052

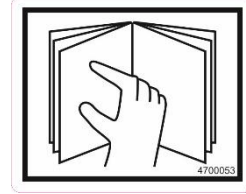

4700053

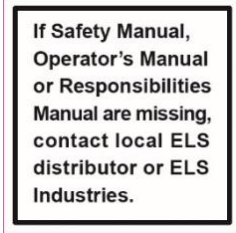

4700056



4700064

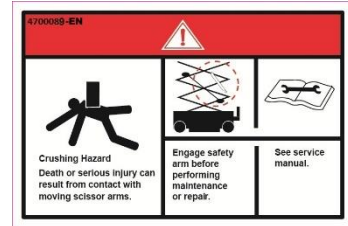

4700089



4700090

Sembollerin ve Tehlike Göstergelerinin Listesi

- 4700015 → Eđim Sensörü Kontrolü
- 4700018 → Üretim Yeri
- 4700023 → Forklift Çatalı Boşluğu
- 4700024 → Taşıma ve Kaldırma Noktası
- 4700033 → Akü Şarj Fişi
- 4700049 → Bakım Çubuđu
- 4700051 → Keep
- 4700052 → Clear
- 4700053 → Kullanım Kılavuzunu Oku
- 4700056 → Kılavuz Kontrolü
- 4700064 → Sigara İçilmez
- 4700089 → Kullanım Tavsiyeleri
- 4700090 → Ezilme Tehlikesi
- 4700134 → Lütfen Kapalı Tutunuz
- 4700135 → Aküleri Tam Şarj Ettikten Sonra Elektroliti Doldurunuz.

Genel Güvenlik

Güvenlik Göstergelerinin Yerleri

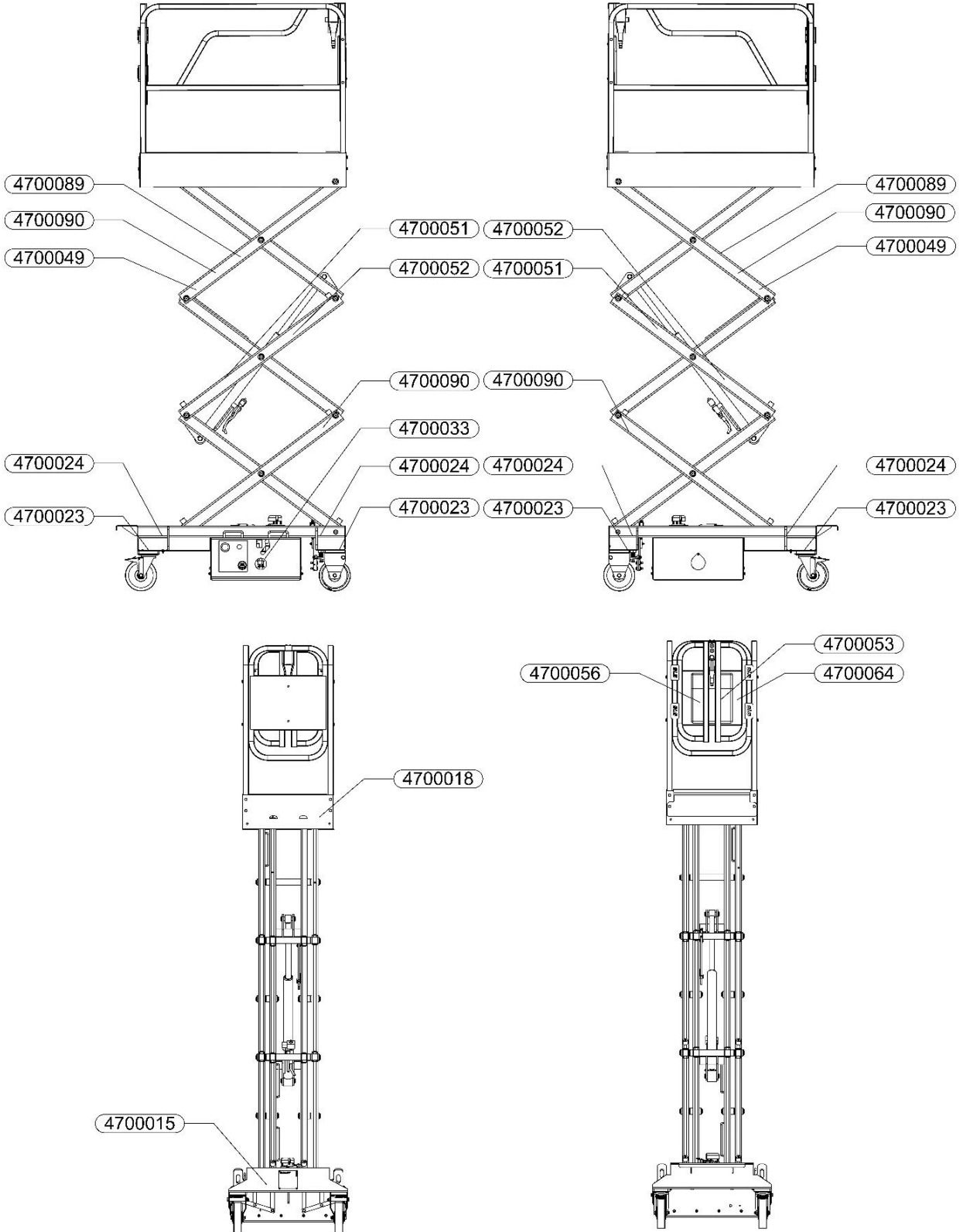

Kişisel Güvenlik

⚠ Düşme Koruması ⚠ UYARI

Bu makineyi kullanırken personel yükseltici düşme koruması ekipmanı gereklidir.

Araçtakilerin kanuni düzenlemelere uygun olarak emniyet kemeri veya güvenlik askısı kullanması gerekir. Emniyet kemerini platformda bulunan bağlantıya takın.

Operatörler kişisel koruma ekipmanı kullanma konusunda işveren ve çalışma tesisi kurallarına ve geçerli yasal kurallara uymalıdır.

Tüm düşme koruması ekipmanları geçerli yasal yönetmeliğe uygun olmalıdır ve ekipmanların üreticisi talimatları uyarınca denetlenmeli ve kullanılmalıdır.

Çalışma Alanı Güvenliği

⚠ Elektrik Çarpma Tehlikeleri ⚠ UYARI

Bu makine elektrik enerjisine karşı yalıtılmamıştır, dolayısıyla elektrik akımına temas veya yaklaşma durumlarına karşı koruma sağlamamaktadır.

Geçerli yasal yönetmelikler uyarınca ve aşağıdaki şemaya uygun olarak elektrik güç hatlarıyla ve elektrikli cihazlarla yeterli mesafe mutlaka muhafaza edilmelidir.



Hat Gerilimi	Gerekli Mesafe
0 – 50 KV	3,0 m
50 – 200 KV	4,6 m
200 – 350 KV	6,1 m
350 – 500 KV	7,6 m
500 – 750 KV	10,6 m
750 – 1000 KV	13,7 m

Platformun hareket etmesi, elektrik kablolarının rahat bir şekilde sallanması veya dalgalanması için yeterli alan bırakın ve şiddetli rüzgâr veya fırtınalarda dikkatli olun.

Makine, elektrik enerjisi bulunan güç hatlarıyla temas ettiği takdirde, makineden uzak durulmalıdır. Yerde veya platformda bulunan personel, elektrikli güç hatları kapatılıncaya kadar makineye dokunmamalı veya makineyi çalıştırmamalıdır.

Makine şimşek çakarken veya fırtınalı hava koşullarında kullanılmamalıdır.

Makine kaynak işlemi için bir zemin olarak kullanılmamalıdır.

⚠ Devrilme Tehlikeleri **⚠ UYARI**

Yolcular, ekipman ve malzemeler, maksimum platform kapasitesini aşmamalıdır.

Maksimum platform kapasitesi 240 kg

Boru kızakları ve panel kızakları gibi seçeneklerin ve aksesuarların ağırlığı, nominal platform kapasitesini düşürür ve toplam platform yükünde hesaba katılmaları gerekir. Seçeneklerle ve aksesuarlarla verilen etiketlere bakın.

Aksesuarları kullanıyorsanız, aksesuarla birlikte verilen etiketleri ve talimatları okuyun, anlayın ve uygulayın.

Limit anahtarlarını değiştirmeyin veya devre dışı bırakmayın.

Makine sert ve düz bir zemin üzerinde değilse, platformu yükseltmeyin.

Seviye göstergesi olarak eğim alarmına bağlı kalmayın. Eğim alarmı platformda, yalnızca makine dik bir eğimde olduğunda çalar.



Eğim alarmı çalarsa: Platformu dikkatli bir şekilde alçaltın. Makineyi sert ve düz bir zemin üzerine getirin.



Platformu yükseltirken, aşağıda gösterilen izin verilebilir manuel kuvvet değerlerine ve çalışan kişi sayısına uyun.

Aşırı rüzgârlı ve fırtınalı hava koşullarında makineyi kullanmayın. Platformun veya yükün yüzey alanını artırmayın. Rüzgâra maruz kalan alanın artması, makinenin dengesini bozar.



İstifleme konumundaki makineyi bozuk arazide, enkaz yığınlarının üstünde, dengeli olmayan veya kaygan yüzeylerde, çukur ve hendeklerin yanında sürerken çok dikkatli olun ve makinenin hızını düşürün.



Platform yükseltilmiş haldeyken makineyi engebeli arazide veya yakınında, bozuk yüzeylerde ya da başka tehlikeli koşullarda sürmeyin.

Platformun dışındaki hiçbir nesneyi itmeyin veya çekmeyin.

Maksimum Manuel Kuvvet	Maksimum Kişi Sayısı
400 N Yalnızca İç Mekânda Kullanım	2
200 N Dış Mekân	1

Makine bileşenlerini güvenliği veya dengeyi olumsuz etkileyecek şekilde değiştirmeyin veya devre dışı bırakmayın.

Makinenin dengesi için kritik olan öğeleri farklı ağırlıklara ve özelliklere sahip öğelerle değiştirmeyin.

Yükleri platformdan taşıyacak şekilde yerleştirmeyin.

Üreticinin önceden yazılı izni olmaksızın havada çalışma platformunda herhangi bir değişiklik veya düzeltme yapmayın. Aletleri veya diğer



materyalleri platform, döşeme panosu veya korkuluk sistemi üzerinde tutmak için kullanılan montaj ataşmanları, platformdaki ağırlığı ve platformun ya da yükün yüzey alanını arttırabilir.

Bu makinenin herhangi bir parçasına çıkıntılı herhangi bir yük koymayın veya takmayın.

Platforma veya bu makinenin herhangi bir parçasına merdiven ya da yapı iskelesi koymayın.



Aletleri ve materyalleri, dengeli bir şekilde dağıtılmadıkları ve platformdaki kişiler tarafından güvenli olarak kullanılmadıkları sürece taşımayın.

Makineyi hareketli veya oynak bir yüzeyde ya da bir araç üzerinde kullanmayın.

Tüm lastiklerin iyi durumda olduğundan ve bijon somunlarının gerektiği gibi sıkıldığından emin olun.

Sıkışmış, bir yere takılmış veya yakındaki bir yapı tarafından normal hareketi engellenmiş bir platformu kurtarmak için platform kontrol ünitesini kullanarak platformu kurtarmayı denemeden önce tüm personel platformdan uzaklaştırılmalıdır.

Aküler karşı ağırlık olarak kullanılır ve makinenin dengesinde büyük önem taşır. Akü kutusunu, üretici firmanın izni olmadan değiştirmeyin. Orijinal donanımdan daha hafif aküler kullanmayın.

Makineyi vinç olarak kullanmayın.

Platformu yakındaki yapılara bağlamayın.

⚠ Eğimli Alanlarda Çalışma Tehlikeleri ⚠ UYARI

Makineyi, makinenin maksimum yokuş yukarı yokuş aşağı veya yan eğim oranını aşan eğimli alanlar üzerinde sürmeyin. Eğim oranı yalnızca istifleme konumundaki makineler için geçerlidir.

Maksimum eğim oranı, istifleme konumu	25% (14°)
Maksimum yan eğim oranı, istifleme konumu	15% (9°)

Not: Eğim oranı, zemin koşullarına ve yeterli çekiş gücüne bağlıdır. Kullanım Talimatları bölümünün Yokuşta Kullanma kısmına bakın.

Düşme Tehlikeleri

⚠ UYARI

Araçtakilerin kanuni düzenlemelere uygun olarak emniyet kemeri veya güvenlik askısı kullanması gerekir. Çekme ipini, platformda bulunan bağlantıya takın.

Platform korkulukları üzerine oturmayın, çıkmayın ve tırmanmayın.

Platform zemininde her zaman sağlam bir şekilde durun.

Yükseltildiğinde platformdan aşağı inmeyin.

Platformun zemininde yabancı madde olmamasına dikkat edin.

Çalıştırmadan önce platform giriş zincirini takın veya giriş kapısını kapatın.

Makine istifleme konumunda ve platform zemin seviyesinde değilse, platforma girmeyin veya platformdan çıkmayın.



⚠ Çarpma Tehlikeleri ⚠ UYARI

Makineyi sürerken veya çalıştırırken sınırlı bir görüş açısı ve pek çok kör nokta olduğunu unutmayın.



Makineyi döndürürken uzamış platformun konumuna dikkat edin.



Çalışma alanını üst kısımlardaki engeller ve olası tehlikeler açısından kontrol edin.



Platform korkuluklarını tutarken ezilme tehlikesine karşı dikkatli olun.

Operatörler kişisel koruma ekipmanı kullanma konusunda işveren ve çalışma tesisi kurallarına ve geçerli yasal kurallara uymalıdır.

Sürüş ve dönüş fonksiyonları için platform kumandalarındaki ve sürüş şasisindeki renk kodlu yön oklarına dikkat edin ve bunları kullanın.



Platformun altındaki bölgede herhangi bir çalışan veya engel bulunmadığından emin olmadan alçaltmayın.



Zemin yüzeyinin durumuna, yolun tıkanıklığına, eğimine, personelin konumuna ve çarpışmaya neden olabilecek diğer tüm faktörlere göre seyir hızını sınırlayın.

Bir vinçle aynı yolda bulunan bir platformu vinç kumanda cihazları devre dışı bırakılmadan ve/veya olası bir çarpışmayı önlemek için ilgili önlemler alınmadan çalıştırmayın.

Makineyi kullanırken gösterişli sürüş denemelerinde bulunmayın veya şaka yapmayın. Frenleri bırakmadan önce makine düz bir yüzeyde olmalı veya sabitlenmelidir.

⚠ Patlama ve Yangın Tehlikeleri ⚠ UYARI

Aküyü yalnızca açık, alevlerden, ateşlerden ve yanan sigaralardan uzak iyi havalandırılan bir alanda şarj edin.

Tehlikeli yerlerde veya olası yanıcı veya patlayıcı gazların veya parçaların bulunabileceği ortamlarda makineyi çalıştırmayın ya da aküyü şarj etmeyin.

⚠ Bedensel Yaralanma Tehlikesi ⚠ UYARI

Hidrolik yağ sızıntısı veya hava kaçağı olan bir makineyi kullanmayın. Hava kaçağı veya hidrolik yağ sızıntısı cilde nüfuz edebilir ve/veya cildi yakabilir.

Herhangi bir kapağın altında bulunan parçalarla yanlış bir temas, ciddi yaralanmalara yol açabilir.

Bölmelere yalnızca eğitimli bakım personeli erişmelidir. Operatörün yalnızca çalışma öncesinde denetleme yaparken erişmesi önerilir. Kullanım sırasında tüm bölmeler kapalı tutulmalı ve sabitlenmelidir.

⚠ Hasarlı Makinenin Yol Açtığı Tehlikeler **⚠ UYARI**

Hasar görmüş veya arızalı makineleri kullanmayın.

Makineye çalışma öncesi denetleme işlemi uygulayın ve her vardiyadan önce tüm fonksiyonları denetleyin. Hasarlı veya arızalı makineleri hemen işaretleyin ve kullanımdan kaldırın.

Tüm bakım işlemlerinin bu kılavuzda ve ilgili servis kılavuzlarında belirtilen şekilde gerçekleştirildiğinden emin olun.

Tüm etiketlerin yerli yerinde ve okunaklı olduğundan emin olun.

Kullanım, güvenlik ve sorumluluk kılavuzlarının eksiksiz, okunaklı olduğundan ve platformda bulunan saklama kabının içinde bulunduğundan emin olun.

⚠ Parça Hasarıyla İlgili Tehlikeler **⚠ UYARI**

Makine kaynak işlemi için bir zemin ve şasi olarak kullanılmamalıdır. Aküleri şarj etmek için 24 V'nin üzerindeki şarj aletlerini kullanmayın. Yalnızca ELS LİFT'in tavsiye ettiği şarj cihazlarını kullanın.

Akü Güvenliği

⚠ Yanık Tehlikeleri **⚠ UYARI**

Aküler asit içermektedir. Aküler üzerinde çalışırken mutlaka koruyucu giysiler giyin ve gözlük takın. Akü asidinin dökülmesine izin vermeyin ve akü asidiyle temastan kaçınınız.

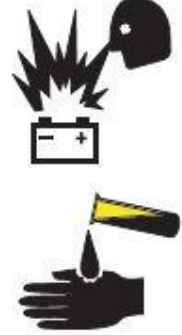

Dökülen akü asidini sodyum bikarbonat ve suyla nötr hale getirin.

Akü paketi dik konumda durmalıdır.

Aküleri veya dolum cihazını suya veya yağmura maruz bırakmayın.

⚠ Patlama Tehlikeleri

Kıvılcım, alev ve yanan sigaraları akülerden uzak tutun.

Aküler dışarıya patlayıcı gaz verir.

Akü paketi kapağı tüm şarj işlemi boyunca kapalı durumda olmalıdır.



Kıvılcıma neden olabileceği için akü uçlarını veya kablo kelepçelerini aletlerle temas ettirmeyin.

⚠ Elektrik Çarpma Tehlikeleri

Akü şarj cihazını yalnızca topraklanmış, AC 3-kablolu elektrik prizine bağlayın.

Sicimleri, kabloları ve telleri her gün hasara karşı kontrol edin.



Çalışmaya başlamadan önce hasarlı parçaları değiştirin.

Akü uçlarıyla temastan kaynaklanan elektrik çarpmalarından kaçının. Çalışma sırasında yüzüklerinizi, saatinizi ve diğer takılarınızı çıkartın.

⚠ Devrilme Tehlikesi

Orijinal donanımdan daha hafif aküler kullanmayın. Aküler karşı ağırlık olarak kullanılır ve makinenin dengesinde büyük önem taşır. Akü kutusunu, üretici firmanın izni olmadan değiştirmeyin.

Kaldırma Tehlikesi

Aküleri çıkarmak veya takmak için uygun bir kaldırma cihazı ve doğru teknikleri kullanın.

Kullanım Sonrası Makineyi Kilitleme

- ✓ Güvenli bir park konumu seçin (herhangi bir engelin veya kalabalığın olmadığı düz bir yüzey)
- ✓ Platformu alçaltın.
- ✓ Yer kontrolde bulunan Acil Durdurma butonuna basarak kapalı hale getirin ve yetkisiz kullanımı engellemek için anahtarı çıkarın.
- ✓ Aküleri şarj edin.

Açıklamalar

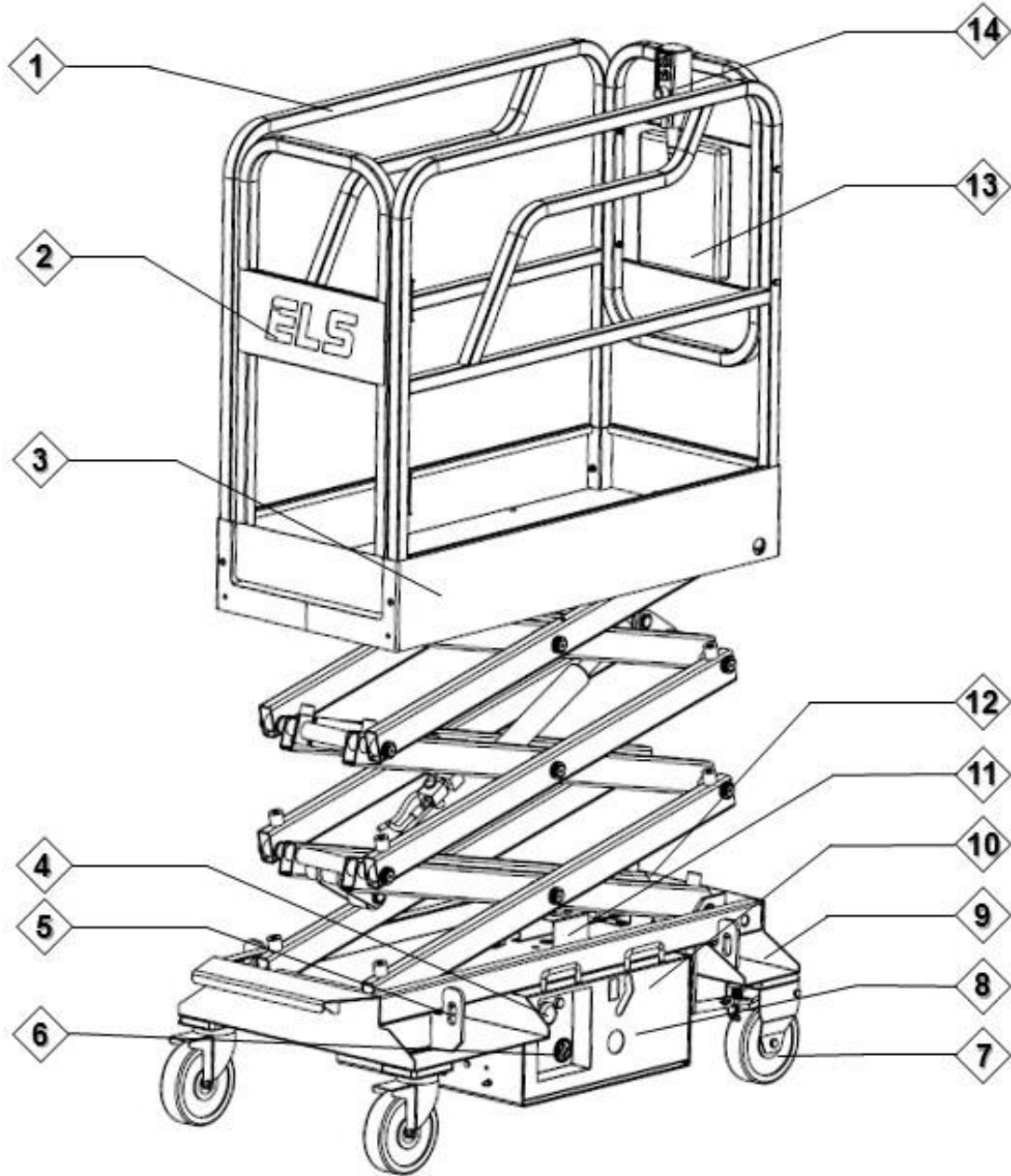

1. Platform korkulukları
2. Platform giriş kapısı
3. Platform
4. Acil Durdurma butonu
5. Taşıma ve sabitleme bağlantı noktası
6. Şarj durum göstergesi
7. Tekerlek
8. Akü şarj fişi
9. Forklift ile taşıma noktası
10. Aküler
11. Eğim sensörü
12. Flaşör
13. Kılavuz saklama kabı
14. Platform el kumandası

Platform Kontrol Ünitesi

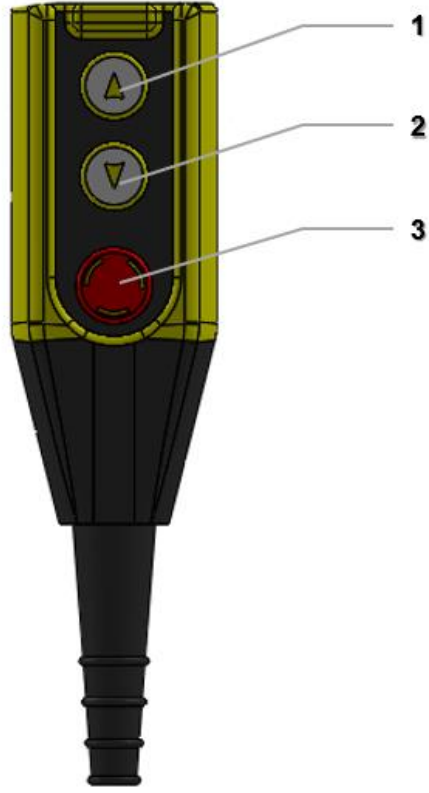

1. Platform Yukarı Butonu
 - Platformu yukarı hareket ettirmek için platform yukarı butonuna basınız.
2. Platform Aşağı Butonu
 - Platformu aşağı hareket ettirmek için platform aşağı butonuna basınız.
3. Platform Acil Durdurma Butonu
 - Tüm fonksiyonların aktif olması için Acil Durdurma butonunu çekerek açık konuma getirin. Tüm fonksiyonları kapatmak için acil stop butonunu iterek kapatınız.

Denetimler



Aşağıdaki Koşullar Sağlanmadıkça Bu Makineyi Çalıştırmayın:

- ✓ Bu kullanım kılavuzunda yer alan güvenli makine çalışma ilkelerini öğrenin ve uygulayın.
- 1. Tehlikeli durumlardan kaçınin.
- 2. Her zaman bir çalışma öncesi denetimi yapın.

Bir sonraki bölüme devam etmeden önce çalışma öncesi denetimini öğrenin ve iyice anlayın.

1. Kullanmadan önce her zaman fonksiyon testlerini gerçekleştirin.
2. Çalışma alanını inceleyin.
3. Bu makineyi yalnızca tasarlanma amacına uygun şekilde kullanın.

Çalıştırma Öncesi Denetiminin Temel Esasları

Çalıştırma öncesi denetimi yapmak ve rutin bir bakım programı uygulamak tamamen operatörün sorumluluğundadır.

Çalıştırma öncesi denetimi, operatör tarafından vardiyadan önce gözle yapılan bir incelemedir.

Denetim süreci, operatör fonksiyon testlerini yapmadan önce gözle görülebilir herhangi bir sorunun mevcut olup olmadığını anlamak için hazırlanmıştır.

Çalıştırma öncesi denetim, rutin bakım prosedürlerinin gerekip gerekmediğini belirlemek için de kullanılır. Yalnızca bu kılavuzda belirtilen rutin bakım işlemleri operatör tarafından gerçekleştirilebilir.

Bir sonraki sayfada bulunan listeye bakın ve her bir öğeyi kontrol edin.

Herhangi bir hasar veya fabrikadan teslim edildikten sonra yetkisiz bir değişiklik yapıldığı tespit edilirse, makine işaretlenmeli ve kullanımdan kaldırılmalıdır.

Makinede yapılan onarımlar, üretici talimatlarına uygun biçimde yalnızca uzman bir servis teknisyeni tarafından gerçekleştirilebilir. Onarım tamamlandıktan sonra, operatör fonksiyon testine geçmeden önce tekrar çalışma öncesi denetimi yapılmalıdır.

Programlı bakım denetimleri, üretici talimatlarına ve sorumluluklar kılavuzunda belirtilen gereksinimlere uygun biçimde yalnızca uzman servis teknisyeni tarafından yapılmalıdır.

Çalışma Öncesi Denetleme İşlemi

- ✓ Kullanım, güvenlik ve sorumluluk kılavuzlarının eksiksiz ve okunaklı olduğundan ve platformda bulunan saklama kabının içinde bulunduğundan emin olun.
- ✓ Tüm etiketlerin okunaklı ve yerli yerinde olduklarından emin olun. Denetimler bölümüne bakın.
- ✓ Hidrolik yağ sızıntısı ve yeterli miktarda yağ olup olmadığı açısından kontrol edin. Gerekliyse yağ ekleyin. Bakım bölümüne bakın.
- ✓ Akü sıvısı sızıntısı ve yeterli miktarda sıvı olup olmadığı açısından kontrol edin. Gerekliyse damıtılmış su ekleyin. Bakım bölümüne bakın.

Aşağıdaki bileşenleri ve alanları hasara, yanlış montaja veya eksik parçalara ve izinsiz yapılan değişikliklere karşı kontrol edin:

- ✓ Elektrikli bileşenler, kablo tesisatı ve elektrik kabloları
- ✓ Hidrolik hortumları, bağlantı parçaları, silindirler ve manifoldlar
- ✓ Hidrolik deposu
- ✓ Motorlar
- ✓ Aşınma yastıkları
- ✓ Lastikler ve tekerlekler
- ✓ Limit anahtarları
- ✓ Alarmlar ve ikaz göstergeleri (varsa)
- ✓ Somunlar, civatalar ve diğer tespit elemanları
- ✓ Topraklama kablosu
- ✓ Akü takımı ve bağlantıları
- ✓ Platform kumanda kolu
- ✓ Platform giriş kapısı

Makinenin tamamını aşağıdakiler açısından kontrol edin:

- ✓ Kaynak noktalarında ve yapısal bileşenlerde çatlaklar
- ✓ Makine üzerinde hasar veya çukurlar
- ✓ Aşırı paslanma, korozyon veya oksidasyon
- ✓ Tüm yapısal bileşenlerin ve diğer önemli bileşenlerin mevcut olduğundan, ilgili tespit elemanlarının ve pimlerin olmaları gereken yerde bulunduğundan ve uygun biçimde sıkıldığından emin olun.
- ✓ Aküleri yerinde olduğundan ve uygun biçimde takıldığından emin olun.
- ✓ Denetimleri tamamladıktan sonra, tüm bileşen kapaklarının yerinde ve kilitlemiş olduğundan emin olun.

Zemin Kontrol Panelinde Denetim**Acil Durdurma Testi**

Zeminde bulunan Acil Durdurma butonunu kapatın. Bu işlem yapıldıktan sonra hiçbir fonksiyonun çalışmaması gerekmektedir.

Platform Kontrol Panelinde Denetim**Acil Durdurma Testi**

Platformda bulunan Acil Durdurma butonunu kapatın. Bu işlem yapıldıktan sonra hiçbir fonksiyonun çalışmaması gerekmektedir.

Yukarı/Aşağı Fonksiyonunun Test Edilmesi

- Acil Durdurma butonlarını açın.
- Platform kontrol ünitesinde bulunan yukarı butonuna basın.
- Platform yukarı yönde hareket etmelidir.

- Acil Durdurma butonlarını açın.
- Platform kontrol ünitesinde bulunan aşağı butonuna basın.
- Platform yukarı yönde hareket etmelidir.

Fren Sisteminin Test Edilmesi

- Acil Durdurma butonlarını açın.
- Platform kontrol ünitesinde bulunan yukarı butonuna basın.
- Platform yukarı konumdayken personel yükseltici liftin yerini değiştirmeye çalışın.
- Personel yükseltici liftin yerinin değişmemesi gerekmektedir.

Kullanım Talimatları

1. Acil Durdurma butonlarını açın.
2. Personel yükseltici lift'i çalışılmak istenilen alana güvenli bir şekilde itin.
3. Platform kontrol ünitesinde bulunan yukarı aşağı butonlarını kullanarak platformu konumlandırın.

Akü seviyesi makinenin performansını etkiler. Akü seviyesi azalmış ise makine fonksiyonlarının hızları azalır.

Aküü Şarj Etme

Aküleri şarj etmeden önce akülerin bağlı olduklarından emin olun.

1. Akünün bulunduğu bölümü açın. Bütün şarj işlemi boyunca bu bölüm açık kalmalıdır.

Bakım Gerektirmeyen Aküler

1. Akü şarj aletini topraklaması olan bir AC devreye bağlayın.
2. Akü tamamen şarj olduğunda şarj cihazı akünün tam dolu olduğunu gösterir.

Standart Aküler

1. Çekmeceyi açın. Tüm şarj işlemi boyunca çekmece açık kalmalıdır.
2. Acil Durdurma butonlarını basarak açık konuma getirin.
3. Akü havalandırma kapaklarını çıkarın ve akü elektrolit seviyesini ölçün. Gerekiyorsa, her akü hücreindeki plakaların 1 cm üzerine çıkacak şekilde damıtılmış su ekleyin. Aşırı doldurmayın.
4. Akü elektrolit sıcaklığı 40°C'nin üzerindeyse aküleri şarj etmeyin. Aküleri şarj etmeden önce elektrolit sıcaklığının düşmesini bekleyin.
5. Akü havalandırma kapaklarını temizleyin ve yeniden takın.
6. Akü şarj cihazını topraklanmış bir AC güç kaynağına bağlayın. Şarj işlemi başladıktan sonra, kesintiye uğratmayın. Bir şarj döngüsü yaklaşık 10 saattir, akülerin %70 ila %80 boşalmış olmasını gerektirir.
7. Akü tamamen şarj olduğunda şarj cihazı dolduğunu gösterecektir.

8. Şarj döngüsü tamamlandığında, akü havalandırma kapaklarını çıkarın ve akü elektrolit seviyesini kontrol edin. Her akü hücresindeki plakaların 1 cm üzerine çıkacak şekilde damıtılmış su takviye edin. Aşırı doldurmayın.
9. Akü havalandırma kapaklarını tekrar takın.
10. Şarj cihazını AC güç kaynağından çıkarın.
11. Akü kapaklarını kapatın ve kilitleyin.
12. Kırmızı Acil Durdurma butonlarını kapalı konuma getirmek için çekin.

Her akü hücresindeki plakaların 1 cm üzerine çıkacak şekilde damıtılmış su takviye edin. Aşırı doldurmayın.

Kuru Akü Doldurma ve Şarj Talimatları

1. Çekmeceyi açın. Tüm şarj işlemi boyunca çekmece açık kalmalıdır.
2. Akü havalandırma kapaklarını çıkartın ve plastik keçeyi akü havalandırma deliklerinden kalıcı şekilde sökün.
3. 3Seviye, plakaları kaplamaya yetecek biçimde hücrelerin her birini akü elektrolitiyle doldurun. Akü şarj işlemi tamamlanıncaya kadar maksimum seviyeye kadar doldurmayın. Aşırı doldurma, şarj işlemi sırasında akü elektrolitinin taşmasına neden olabilir. Dökülen akü elektrolitini sodyum bikarbonat ve suyla nötr hale getirin.
4. Akü havalandırma kapaklarını takın.
5. Kırmızı Acil Durdurma butonlarına basın.
6. Akü şarj cihazını topraklanmış bir AC güç kaynağına bağlayın. Şarj işlemi başladıktan sonra, kesintiye uğratmayın.
7. Akü tamamen şarj olduğunda şarj cihazı dolduğunu gösterecektir.
8. Şarj döngüsü tamamlandığında, akü havalandırma kapaklarını çıkarın ve akü elektrolit seviyesini kontrol edin.

Taşıma ve Kaldırma Talimatları



- ✓ Makinenin kamyonla yüklenip kamyonla indirilmesi işlemi, yalnızca uzman havaya kaldırma operatörleri tarafından yapılmalıdır.
- ✓ Taşıma aracı düz bir zemin üzerine park edilmelidir.
- ✓ Taşıma aracı, makine yüklenirken makinenin kaymasını önleyecek şekilde sabitlenmelidir.
- ✓ Araç kapasitesinin, yükleme yüzeyinin ve zincirlerin veya şeritlerin makine ağırlığını taşıyacak kapasiteye sahip olduğundan emin olun. Makine ağırlığı için seri etiketine bakın.
- ✓ Makineyi makinenin yokuş, eğim ve yan eğim oranını aşan eğimli alanlar üzerinde sürmeyin. Kullanım Talimatları bölümünün Yokuşta Kullanma kısmına bakın.
- ✓ Taşıma aracı yatağının eğimi maksimum yokuş yukarı veya yokuş aşağı eğim oranını aşarsa, makine açıklandığı gibi bir vinç yardımıyla yüklenmeli ve indirilmelidir. Eğim oranları için özellikler bölümüne bakın.

Nakil için Kamyonla veya Römorkla Sabitleme

Taşıma işleminden önce Acil Durdurma butonlarına basarak kapalı konuma getirin ve anahtarı çıkartın.

Makineyi gevşek veya tamamen sabitlenmemiş parçalara karşı kontrol edin.

Yük miktarı fazlaysa zincir kullanın.

Zincir veya kayışların büyük yük kapasitesine sahip olmasına dikkat edin.

En az 2 zincir kullanın.

Zincirlerin hasar görmesini engellemek için donanımı ayarlayın.

Makine yüklendikten sonra;

1. Makinenin kaymasını engellemek için tekerleklere takoz yerleştirin.
2. Zemin ve platform kontrol panellerinde bulunan Acil Durdurma butonlarını kapalı hale getirin.

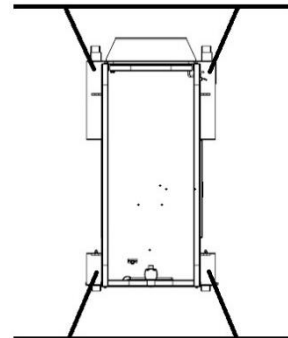
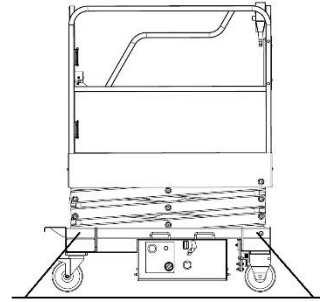

Aşağıdakilere Dikkat Edin ve Bunlara Uyun:



- ✓ Yalnızca kalifiye vinç kullanıcıları makineyi hazırlamalı ve kaldırmalıdır.
- ✓ Vinç kapasitesinin, yükleme yüzeylerinin ve şeritlerin veya iplerin makine ağırlığını taşıyacak kapasiteye sahip olduğundan emin olun. Makine ağırlığı için seri etiketine bakın.

Forklift ile Kaldırma Talimatları

1. Taşıma işleminden Acil Durdurma butonlarına basarak kapalı konuma getirin ve anahtarı çıkartın.
2. Makineyi gevşek veya tamamen sabitlenmemiş parçalara karşı kontrol edin.
3. Platformun tamamen alçaltılmış olmasına dikkat edin.
4. Merdivenin iki tarafında yer alan forklift çatalı boşluğunu kullanın.
5. Forklift çatallarını boşluğun tam karşısına gelecek şekilde konumlandırın.
6. Çatalları tam içeriye girecek şekilde sürün.
7. Makineyi 0,5 metre yükseltin ve güvenlik için forkliftin ayaklarını hafif yukarı doğru kaldırın.
8. Forkliftin çatallarını alçaltırken düz bir zeminde ve dengede olduğundan emin olun.

Makine yanlardan kaldırılmamalıdır.

Bakım Talimatları

Operatörler sadece bu başlık altında bulunan bakım işlemlerini gerçekleştirebilir.

Periyodik ve programlı bakım işlemlerini sadece eğitimli servis teknisyenleri gerçekleştirebilir.

Bakım için kullanılacak tüm ekipman sadece ELS LİFT tarafından belirlenen ürünlerle yapılmalıdır.

Hidrolik Yağın Kontrol Edilmesi

Hidrolik yağın eksik ya da fazla tutulması hidrolik komponentlere zarar verebilir. Hidrolik yağın uygun seviyede tutulması makine çalışması için şarttır.

1. Makinenin makaslarının kapalı ve sağlam düz bir zeminde olduğundan emin olun.
2. Hidrolik yağ deposunda bulunan yağ seviyesini gözle kontrol ediniz.
3. Eğer işaretli olan seviyeden azsa yağ ekleyiniz.
4. Aşırı doldurmayınız.

Hidrolik yağ türü olarak ELS LİFT Shell Tellus S2 M 46'yı önermektedir.

Akülerin Kontrol Edilmesi

Makinadan yeterli performans elde edilmesi ve çalışma güvenliğinin sağlanması için akü durumunun iyi olması şarttır. Yetersiz sıvı düzeyi veya hasarlı kablo ve bağlantılar komponent hasarına veya tehlikeli durumların oluşmasına neden olabilir.

Not: Bu prosedürün tam kapalı (sızdırmaz) veya bakım gerektirmeyen aküsü olan makinalarda uygulanması gerekmez.

Elektrik çarpması tehlikesi. Sıcak veya akım bulunan devrelerle temas, ölüme veya ağır yaralanmalara neden olabilir. Bütün yüzüklerinizi, saatlerinizi ve diğer takılarınızı çıkartın.

Aküler asit içerir. Akü asidinin dökülmesine izin vermeyin ve akü asidiyle temastan kaçınin.

Dökülen akü asidini sodyum bikarbonat ve suyla nötr hale getirin.

Bu testi aküler tamamen şarj ettikten sonra gerçekleştirin.

1. Koruyucu giyişiler giyin ve gözlük takın.
2. Akü kablo bağlantılarını kontrol edin. Sıkı ve korozyonsuz olmasına dikkat edin.
3. Akü tutma braketlerinin yerinde ve sabit olduğundan emin olun.

Bakım

Periyodik Bakım Tablosu

Periyodik Bakım ve Kontrol	Günlük	Her 50 saatte	Her 250 saatte	Her 1000 saatte	Her 2000 saatte	Her 3000 saatte
Hidrolik yağ	•					
Aküler	•					
Akü Şarj Seviyesi	•					
Konektörlerin ve Akülerin Sızdırmazlığı	•					
Hidrolik Yağ Filtresi	•					
Akü Kablo Durumu		•				
Vida ve Cıvatalar		•				
Teker Tespit Cıvataları		•				
Akü Şarj Cihazı Bağlantısı			•			
Akü Su Seviyeleri			•			
Hidrolik Yağ Tankının Boşaltılması				•		
Hidrolik Yağ Değişimi					•	
Elektrik Kabloları ve Hidrolik Hortumların Değişimi						•

Özellikler

(Not: Eğim oranı, zemin koşullarına ve yeterli çekiş gücüne bağlıdır.)

Model	JUNIOR 5.5
Çalışma Yüksekliği	5.50 m
Platform Yüksekliği (maksimum)	3.50 m
Makine Yüksekliği, İstif Konumunda	1.78 m
Genişlik	0.75 m
Uzunluk, istif Konumunda	1.50 m
Maksimum Yük Kapasitesi	240 kg
Maksimum Rüzgâr Hızı, Dış Mekân	45 km/s
Dingil Mesafesi	1.25 m
Güç Kaynağı	12 V / 105 A/h
Titreşim değeri	2.5m/s ² değerini aşmaz.
Zemin Mesafesi	0.07 m
Ağırlık	440 kg
Zemin iş istasyonundaki ses basıncı seviyesi	<70 dBA
Platform iş istasyonundaki ses basıncı seviyesi	<70 dBA
Platform Boyutları	0.59x1.33 m
Kumandalar	12V DC Proportional
Sistem Voltajı	12 V
Maksimum eğim oranı	14°
İstif Konumu	
Maksimum yan eğim oranı,	9°
İstif Konumu	